



DKVM-4U

4-PORT USB KVM SWITCH

4-ПОРТОВЫЙ KVM-ПЕРЕКЛЮЧАТЕЛЬ С ПОРТАМИ VGA И USB



QUICK INSTALLATION GUIDE

КРАТКОЕ РУКОВОДСТВО ПО УСТАНОВКЕ

Package Contents

4-PORT USB KVM SWITCH
DKVM-4U

KVM CABLE WITH VGA AND USB (X 2)
CONNECT THE DKVM-4U TO YOUR COMPUTERS

QUICK INSTALLATION GUIDE

If any of these items are missing from your packaging, please contact your reseller.

Installing the DKVM-4U

The DKVM-4U supports hot-plugging. You don't need to turn your computers off before installing the device.

- A. Attach your USB keyboard connector to the console USB port of DKVM-4U.
- B. Attach your USB mouse connector to the console USB port of DKVM-4U.
- C. Attach your monitor's HDB 15 VGA connector to the console port of DKVM-4U.

The following steps below apply to each computer that you are using with your DKVM-4U.

- D. Attach the KVM cable (VGA connector) to the VGA port located on the DKVM-4U.
- E. Attach the KVM cable (USB connector) to the USB port located on the back of your computer case.
- F. Attach the KVM cable (VGA connector) to the VGA port located on the back of your computer case.

Installation of the DKVM-4U is now complete.

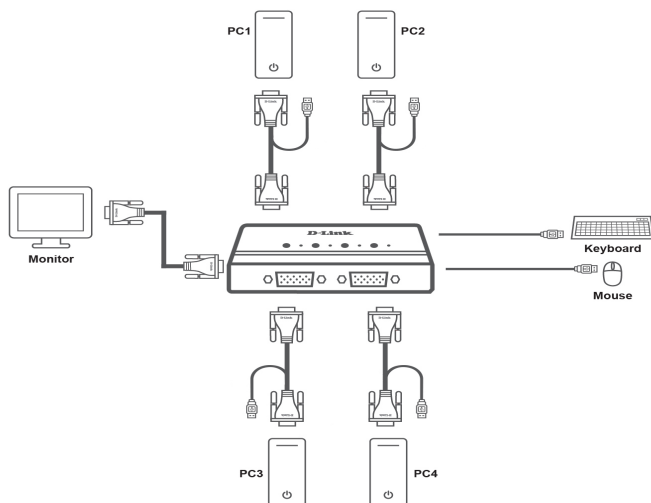









Switching with the DKVM-4U

The DKVM-4U features the 1, 2, 3, 4 buttons located on the top panel to switch quickly and easily between your computers.

Note: Don't switch PC without finishing PC boot-up.

Hot Keys

You can also use keyboard **Hot Keys** to switch between your computers. Press the **Home / Caps Lock / Scroll Lock / Num Lock** key twice within 2 seconds to enter Hot Key switching mode. A beep confirms that the Hot Key mode is activated. By default, the Home key is used to enter the Hot Key mode. Alternatively, you can use the Caps Lock, Scroll Lock or Num Lock keys.

Press Home + Home ...	Enter Hot Key mode by default
...then press Caps Lock	Enter Caps Lock Hot Key mode
...then press Scroll Lock	Enter Scroll Lock Hot Key mode
...then press Num Lock	Enter Num Lock Hot Key mode
...then press  /  / ...	Switch to PC1 / PC2 / ...
...then press  or 	Switch to next PC
...then press  or 	Switch to previous PC
...then press 	Toggle the audible beep confirmations on and off
...then press 	Start autoscan mode, which will switch to the next PC automatically after scan interval expires (5 seconds by default). Press any key to stop autoscan mode

Note:

1. In some cases the delays in a response to user's operations can occur. Such delays are related to waiting for data synchronization between your device and PC.
2. The USB device will be initialized again every time when switching to a different port.
3. The speed of switching depends on the PC speed.
4. The DKVM-4U port can't be selected if the PC is not connected to this port.

Troubleshooting

1. WHEN TURNING THE COMPUTER ON, THE KEYBOARD IS NOT DETECTED, OR A KEYBOARD / MOUSE ERROR MESSAGE IS DISPLAYED.

If the computer's BIOS does not support USB boot-up, the system may be unable to detect the mouse and keyboard during startup. Please ensure that your PC BIOS supports USB boot-up, and upgrade your PC's firmware if necessary.

2. THE COMPUTER'S BIOS IS CORRECTLY CONFIGURED BUT THE COMPUTER IS STILL UNABLE TO DETECT THE MOUSE AND KEYBOARD.

Be sure to directly connect the USB KVM switch to USB port on the PC's motherboard rather than through a port on a PCI card, Card Bus, or USB Hub.

3. WHEN SWITCHING TO PC2, THE COMPUTER STILL DISPLAYS PC1.

The KVM switch may not function correctly while a computer is powered off or still booting up. Ensure that the second PC is powered on and use the hot key to switch between computers.

4. THE IMAGE ON MY MONITOR IS NOT CLEAR.

Check the following:

- Verify that all video monitor cables are inserted properly.
- Try lowering the resolution and refresh rate of your monitor.
- Try using a shorter video cable.
- Try rescanning for VGA signal from monitor again.

Комплект поставки

4-ПОРТОВЫЙ KVM-ПЕРЕКЛЮЧАТЕЛЬ С ПОРТАМИ VGA И USB
DKVM-4U

2 КАБЕЛЯ KVM С РАЗЪЕМАМИ VGA И USB
ДЛЯ ПОДКЛЮЧЕНИЯ DKVM-4U К КОМПЬЮТЕРАМ

КРАТКОЕ РУКОВОДСТВО ПО УСТАНОВКЕ

Если что-либо из перечисленного отсутствует, обратитесь к Вашему поставщику.

Установка DKVM-4U

DKVM-4U поддерживает возможность «горячего» подключения - выполнять установку устройства можно не выключая компьютеры.

- А. Подключите разъем клавиатуры USB к консольному порту USB на DKVM-4U.
- Б. Подключите разъем мыши USB к консольному порту USB на DKVM-4U.
- В. Подключите 15-контактный HDB-разъем VGA-кабеля, подключенного к монитору, к консольному VGA-порту на DKVM-4U.

Шаги, описанные ниже, выполняются для каждого компьютера, подключаемого к DKVM-4U.

- Г. Подключите VGA-разъем KVM-кабеля к VGA-порту на DKVM-4U.
- Д. Подключите разъем USB KVM-кабеля к порту USB на задней панели корпуса компьютера.
- Е. Подключите VGA-разъем KVM-кабеля к VGA-порту на задней панели корпуса компьютера.

Установка DKVM-4U завершена.

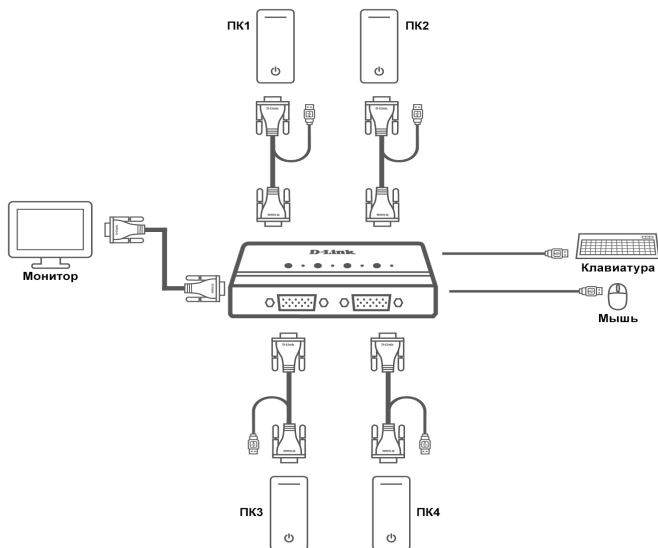

Переключение между компьютерами

DKVM-4U позволяет быстро и просто переключаться между компьютерами с помощью кнопок 1, 2, 3, 4, расположенных на верхней панели устройства.

Примечание: Не переключайте компьютер не дождавшись завершения его загрузки.

«Горячие клавиши»

Переключаться между компьютерами также можно с помощью «горячих клавиш». В течение 2 секунд дважды нажмите клавишу **Home / Caps Lock / Scroll Lock / Num Lock** для включения режима «Горячие клавиши», после чего раздастся звуковой сигнал, оповещающий об активации режима «Горячие клавиши». По умолчанию, для входа в данный режим используется клавиша Home. В качестве других вариантов можно использовать клавиши Caps Lock, Scroll Lock или Num Lock.

Нажмите **Home + Home** ...

...затем нажмите **Caps Lock**

...затем нажмите **Scroll Lock**

...затем нажмите **Num Lock**

...затем нажмите **1 / 2 / ...**

...затем нажмите **→** или **↓**

...затем нажмите **←** или **↑**

...затем нажмите **B**

...затем нажмите **S**

Включение режима «Горячие клавиши»

Переход в режим «Горячие клавиши» с использованием клавиши Caps Lock

Переход в режим «Горячие клавиши» с использованием клавиши Scroll Lock

Переход в режим «Горячие клавиши» с использованием клавиши Num Lock

Переключение на ПК1 / ПК2 / ...

Переключение на следующий ПК

Переключение на предыдущий ПК

Включение/отключение звукового сигнала подтверждения

Переход в режим автоматического сканирования, который позволяет автоматически переключиться на следующий ПК по истечении интервала сканирования (по умолчанию 5 секунд). Для выхода из этого режима нажмите любую клавишу

Примечания:

1. В некоторых случаях возможны задержки в реакции на действия пользователя, связанные с ожиданием синхронизации данных между устройством и ПК.
2. При каждом переключении на другой порт USB-устройство будет инициализироваться заново.
3. Скорость переключения зависит от быстродействия ПК.
4. Порт KVM-переключателя, к которому не подключен ПК, не доступен для выбора.

Поиск и устранение неисправностей

1. ПРИ ВКЛЮЧЕНИИ КОМПЬЮТЕРА НЕ ОБНАРУЖЕНА КЛАВИАТУРА ИЛИ ПОЯВЛЯЕТСЯ СООБЩЕНИЕ ОБ ОШИБКЕ КЛАВИАТУРЫ/МЫШИ.

Если BIOS компьютера не поддерживает загрузку с USB-устройств, система может не обнаружить мышь и клавиатуру во время запуска. Убедитесь, что BIOS компьютера поддерживает загрузку с USB-устройств, а также обновите программное обеспечение компьютера, если это необходимо.

2. СИСТЕМА BIOS КОМПЬЮТЕРА НАСТРОЕНА КОРРЕКТНО, НО КОМПЬЮТЕР ПО-ПРЕЖНЕМУ НЕ ОБНАРУЖИВАЕТ МЫШЬ И КЛАВИАТУРУ.

Убедитесь в том, что KVM-переключатель подключен непосредственно к USB-порту материнской платы компьютера, а не через PCI-карту, CardBus или USB-концентратор.

3. ПРИ ПЕРЕКЛЮЧЕНИИ НА КОМПЬЮТЕР 2 ПО-ПРЕЖНЕМУ ОТОБРАЖАЕТСЯ КОМПЬЮТЕР 1.

KVM-переключатель может функционировать некорректно во время выключения компьютера или загрузки. Убедитесь, что питание второго компьютера включено, и используйте «горячие клавиши» для переключения между компьютерами.

4. ИЗОБРАЖЕНИЕ НА МОНИТОРЕ НЕЧЕТКОЕ.

Выполните следующие действия:

- Убедитесь, что все видеокабели подключены надлежащим образом.
- Попробуйте снизить разрешение и скорость обновления изображения на мониторе.
- Попробуйте использовать видеокабель меньшей длины.
- Попробуйте выполнить повторное сканирование для VGA-сигнала с монитора.

ПРАВИЛА И УСЛОВИЯ БЕЗОПАСНОЙ ЭКСПЛУАТАЦИИ

Внимательно прочитайте данный раздел перед установкой и подключением устройства. Убедитесь, что устройство и кабели не имеют механических повреждений. Устройство должно быть использовано только по назначению, в соответствии с кратким руководством по установке.

Устройство предназначено для эксплуатации в сухом, чистом, не запыленном и хорошо проветриваемом помещении с нормальной влажностью, в стороне от мощных источников тепла. Не используйте его на улице и в местах с повышенной влажностью. Не размещайте на устройстве посторонние предметы. Вентиляционные отверстия устройства должны быть открыты. Температура окружающей среды в непосредственной близости от устройства и внутри его корпуса должна быть в пределах от 0 до +50 °С.

Электропитание должно соответствовать параметрам электропитания, указанным в технических характеристиках устройства.

Не вскрывайте корпус устройства! Перед очисткой устройства от загрязнений и пыли отключите питание устройства. Удаляйте пыль с помощью влажной салфетки. Не используйте жидкие/аэрозольные очистители или магнитные/статические устройства для очистки. Избегайте попадания влаги в устройство.

Срок службы устройства – 2 года.

При обнаружении неисправности устройства обратитесь в сервисный центр или группу технической поддержки D-Link.

ГАРАНТИЙНЫЕ ОБЯЗАТЕЛЬСТВА

Гарантийный период исчисляется с момента приобретения устройства у официального дилера на территории России и стран СНГ и составляет один год.

Вне зависимости от даты продажи гарантийный срок не может превышать 2 года с даты производства изделия, которая определяется по 6 (год) и 7 (месяц) цифрам серийного номера, указанного на наклейке с техническими данными.

Год: С - 2012, D - 2013, E - 2014, F - 2015, G - 2016, H - 2017, I - 2018, J - 2019, 0 - 2020, 1 - 2021.

Месяц: 1 - январь, 2 - февраль, ..., 9 - сентябрь, A - октябрь, B - ноябрь, C - декабрь.

Производитель гарантирует отсутствие производственных дефектов и неисправностей Оборудования и несет ответственность по гарантийным обязательствам в соответствии с законодательством Российской Федерации.

Производитель не несет ответственности за совместимость своего Программного Обеспечения с любыми аппаратными или программными средствами, поставляемыми другими производителями, если иное не оговорено в прилагаемой Документации.

Ни при каких обстоятельствах Производитель не несет ответственности за любые убытки, включая потерю данных, потерю прибыли и другие случайные, последовательные или косвенные убытки, возникшие вследствие некорректных действий по установке, сопровождению, эксплуатации, либо связанных с производительностью, выходом из строя или временной неработоспособностью Оборудования.

Производитель не несет ответственности по гарантии в случае, если произведенные им тестирование и/или анализ показали, что заявленный дефект в изделии отсутствует, либо он возник вследствие нарушения правил установки или условий эксплуатации, а также любых действий, связанных с попытками добиться от устройства выполнения функций, не заявленных Производителем.

Производитель не несет ответственности за дефекты и неисправности Оборудования, возникшие в результате:

- несоблюдения правил транспортировки и условий хранения, технических требований по размещению и эксплуатации;
- неправильных действий, использования Оборудования не по назначению, несоблюдения инструкций по эксплуатации;
- механических воздействий (Оборудование с явными механическими повреждениями, трещинами, сколами на корпусе и внутри устройства, сломанными контактами разъемов);
- действиями обстоятельств непреодолимой силы (таких как пожар, наводнение, землетрясение и др. или влияния случайных внешних факторов, как броски напряжения и пр.).

ТЕХНИЧЕСКИЕ ХАРАКТЕРИСТИКИ

Порты для подключения ПК

4 порта VGA

Вес

725 г

Температура

Рабочая: от 0 до 50 °С

Хранения: от -20 до 60 °С

Порты для подключения консоли управления

Монитор (локальный): VGA

Клавиатура (локальная): USB Type-A

Мышь (локальная): USB Type-A

Размеры (Д x Ш x В)

100 x 65 x 27 мм

Питание

Не требует внешнего

адаптера питания

Влажность

От 0% до 80% без конденсата

Дополнительный порт USB Type-A для

подключения совместимых USB-устройств

ТЕХНИЧЕСКАЯ ПОДДЕРЖКА

Обновления программного обеспечения и документация доступны на Интернет-сайте D-Link. D-Link предоставляет бесплатную поддержку для клиентов в течение гарантийного срока. Клиенты могут обратиться в группу технической поддержки D-Link по телефону или через Интернет.

Техническая поддержка компании D-Link работает в круглосуточном режиме ежедневно, кроме официальных праздничных дней. Звонок бесплатный по всей России.

Техническая поддержка D-Link:

8-800-700-5465

Техническая поддержка через Интернет:

<http://www.dlink.ru>

e-mail: support@dlink.ru

Изготовитель:

Д-Линк Корпорейшн, 11494, Тайвань, Тайбэй, Нэйху Дистрикт, Синху 3-Роуд, № 289

Уполномоченный представитель, импортер:

ООО "Д-Линк Трейд"

390043, г. Рязань, пр. Шабулина, д.16

Тел.: +7 (4912) 575-305

Адрес офиса в России:

Москва, Графский переулок, 14

Тел. : +7 (495) 744-00-99

E-mail: mail@dlink.ru

