

D-Link®

D-Link

DIS-100E-05

Industrial Switch with 5 10/100Base-TX Ports

Промышленный коммутатор с 5 портами 10/100Base-TX



Quick Installation Guide

Краткое руководство по установке

**Information in this document is subject to change without notice.
© D-Link Corporation. All rights reserved.**

Package Contents

Open the shipping carton of the switch and carefully unpack its contents. The carton should contain the following items:

- DIS-100E-05 switch
- DC power terminal block
- DIN-Rail mounting kit
- Quick Installation Guide

Note: the model you have purchased may appear slightly different from those shown in the illustrations.

Hardware Overview

Connectors

Component	Description
Ports 1-5	10/100Base-TX ports.
Terminal Block (PWR1, PWR2)	DC power terminal block for connecting up to 2 independent power supplies (12 V to 55 V DC) (not included).
Power Input (PWR3)	Input for connecting an external power adapter (not included).
Grounding Screw	Used to ground the switch.

Table 1

LED Indicators

LED	Status	Description
Power	Solid green	Power on.
	Off	Power off.
Link/Act (Ports 1-5)	Solid green	Connection to an Ethernet device.
	Blinking green	The port is receiving or transmitting data.
	Off	No connection.

Table 2

Hardware Installation

DIN-Rail Mounting

Mounting steps:

1. Screw the DIN-Rail bracket on with the bracket and screws in the accessory kit.

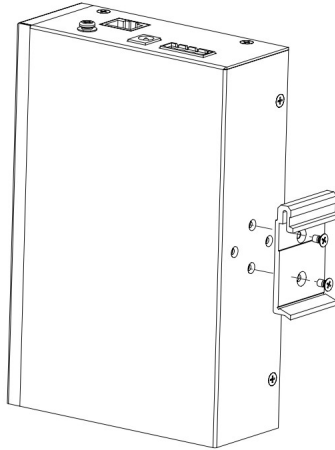

Figure 1 — Attaching the bracket to the switch

2. Hook the unit over the DIN-Rail.
3. Push the bottom of the unit towards the DIN-Rail until it snaps into place.

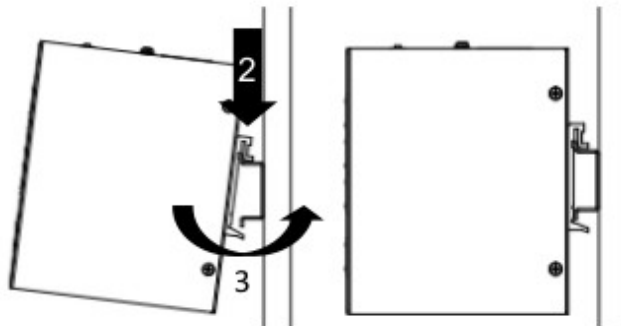

Figure 2 — Mounting the switch on a DIN-Rail

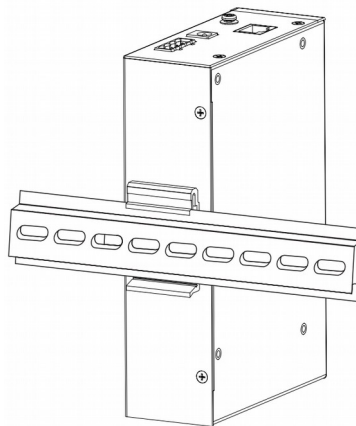

Figure 3 — Mounting the switch on a DIN-Rail

Grounding the Switch

Use the following instructions to ground the switch. Please complete these steps before powering on the switch.

1. Remove the grounding screw from the switch and place the grounding cable lug ring on top of the grounding screw opening.
2. Insert the grounding screw back into the grounding screw opening and use a screwdriver to tighten the grounding screw, securing the grounding cable to the switch.
3. Attach the terminal lug ring at the other end of the grounding cable to an appropriate grounding source.
4. Verify that the connection between the grounding connector on the switch and the grounding source is secure.

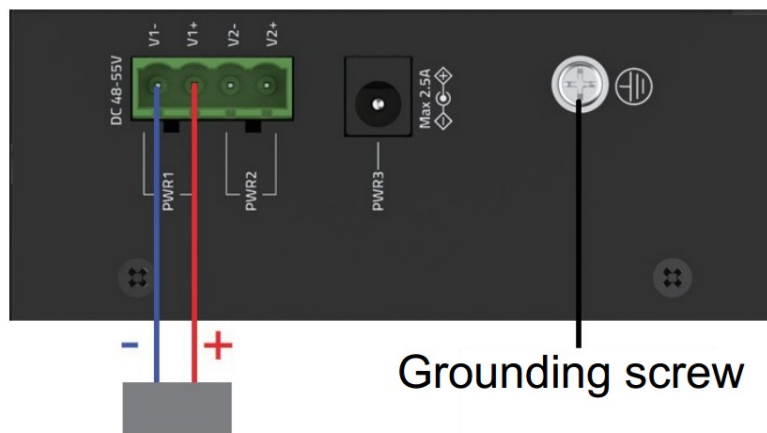

Figure 4 — The grounding screw on the switch

Connecting a Power Supply¹

The switch can be powered by two power supplies (input range 12 to 55 V DC) (not included). Insert the positive and negative wires (AWG 12-26) into V+ and V- contact on the terminal block and tighten the wire-clamp screws to prevent the wires from being loosened.

Connecting a DC Power Adapter²

Plug the DC power adapter (not included) into the power socket of the switch and into the local power source outlet.

¹ DC power supplies are not included.

² Power adapter is not included.

ПРАВИЛА И УСЛОВИЯ МОНТАЖА, БЕЗОПАСНОЙ ЭКСПЛУАТАЦИИ, ХРАНЕНИЯ, ТРАНСПОРТИРОВАНИЯ И УТИЛИЗАЦИИ

Внимательно прочитайте данный раздел перед установкой и подключением устройства. Убедитесь, что устройство, адаптер питания* и кабели не имеют механических повреждений. Устройство должно быть использовано только по назначению (прием/передача данных в компьютерных сетях), монтаж должен производиться в соответствии с документацией, размещенной на официальном сайте.

Не размещайте на устройстве посторонние предметы. Вентиляционные отверстия устройства должны быть открыты. Температура окружающей среды в непосредственной близости от устройства и внутри его корпуса должна быть в пределах от -40 до +75 °С.

Электропитание должно соответствовать параметрам электропитания, указанным в технических характеристиках устройства. Не включайте адаптер питания*, если его корпус или кабель повреждены. Подключайте адаптер питания* только к исправным розеткам с параметрами, указанными на адаптере питания*. При использовании адаптера питания* необходима установка легкодоступной розетки вблизи оборудования.

Не вскрывайте корпус устройства! Перед очисткой устройства от загрязнений и пыли отключите питание устройства. Удаляйте пыль с помощью влажной салфетки. Не используйте жидкие/аэрозольные очистители или магнитные/статические устройства для очистки. Избегайте попадания влаги в устройство и адаптер питания*.

Устройство должно быть заземлено, если это предусмотрено конструкцией корпуса или вилки на кабеле питания.

Хранение и транспортирование устройства допускается только в заводской упаковке при температуре и влажности, указанных в технических характеристиках. Реализация – без ограничений. По окончании эксплуатации устройства обратитесь к официальному дилеру для утилизации оборудования.

Срок службы устройства – 2 года.

Гарантийный период исчисляется с момента приобретения устройства у официального дилера на территории России и стран СНГ и составляет один год.

Вне зависимости от даты продажи гарантийный срок не может превышать 2 года с даты производства изделия, которая определяется по 6 (год) и 7 (месяц) цифрам серийного номера, указанного на наклейке с техническими данными.

Год: Н - 2017, I - 2018, J - 2019, 0 - 2020, 1 - 2021, 2 - 2022, 3 - 2023, 4 - 2024, 5 - 2025, 6 - 2026.

Месяц: 1 - январь, 2 - февраль, ..., 9 - сентябрь, А - октябрь, В - ноябрь, С - декабрь.

При обнаружении неисправности устройства обратитесь в сервисный центр или группу технической поддержки D-Link.

** Адаптер питания не входит в комплект поставки.*

Комплект поставки

Откройте коробку и аккуратно распакуйте ее содержимое. Проверьте по списку наличие всех компонентов и убедитесь, что они не повреждены. Если что-либо отсутствует или есть повреждения, обратитесь к поставщику.

- Коммутатор DIS-100E-05
- Клеммный блок
- Комплект для установки на DIN-рейку
- Краткое руководство по установке

Примечание: приобретенная модель может незначительно отличаться от изображенной на иллюстрациях.

Обзор аппаратной части

Интерфейсы

Компонент	Описание
Порты 1-5	Порты 10/100Base-TX.
Клеммный блок (PWR1, PWR2)	Клеммный блок для подключения до двух независимых источников питания (от 12 В до 55 В DC) (не входят в комплект поставки).
Разъем питания (PWR3)	Разъем для подключения внешнего адаптера питания (не входит в комплект поставки).
Винт заземления	Компонент предназначен для заземления коммутатора.

Таблица 1

Индикаторы

Индикатор	Состояние	Описание
Power	Горит зеленым светом	Питание включено.
	Не горит	Питание выключено.
Link/Act (Порты 1-5)	Горит зеленым светом	К порту подключено устройство.
	Мигает зеленым светом	На порту выполняется передача или прием данных.
	Не горит	К порту не подключено устройство.

Таблица 2

Установка коммутатора

Установка на DIN-рейку

Следующие инструкции описывают процесс установки коммутатора на DIN-рейку.

1. Прикрепите кронштейн для установки на DIN-рейку к коммутатору с помощью входящих в комплект поставки винтов.



Рисунок 1 — Крепление кронштейна к коммутатору

2. Опустите верхнюю часть кронштейна на DIN-рейку.

3. Надавите сверху на коммутатор и прикрепите нижнюю часть кронштейна к DIN-рейке.

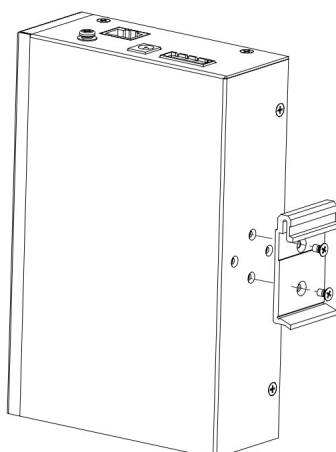

Рисунок 2 — Установка коммутатора на DIN-рейку



Рисунок 3 — Установка коммутатора на DIN-рейку

Заземление коммутатора

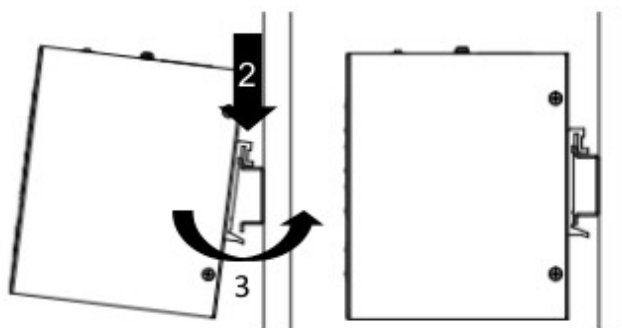
Данный раздел содержит информацию о способе заземления коммутатора. Данную процедуру необходимо выполнить перед включением питания коммутатора.

1. Убедитесь, что питание коммутатора выключено.
2. Прикрутите клемму заземляющего провода винтом заземления к коммутатору.
3. Прикрепите клемму на противоположной стороне провода заземления к заземлителю.
4. Проверьте надежность существующих соединений.

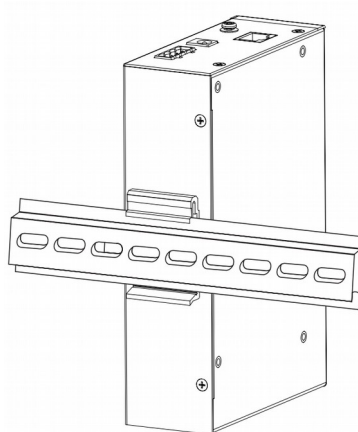

Рисунок 4 — Винт заземления на коммутаторе

Подключение источника питания¹

Коммутатор оснащен клеммным блоком для подключения до двух независимых источников питания 12-55 В DC (не входят в комплект поставки). Подключите провода от источника питания к контактам +/- на клеммном блоке, соблюдая полярность. Затяните винты клеммных зажимов, чтобы зафиксировать провода.

Подключение адаптера питания² постоянного тока

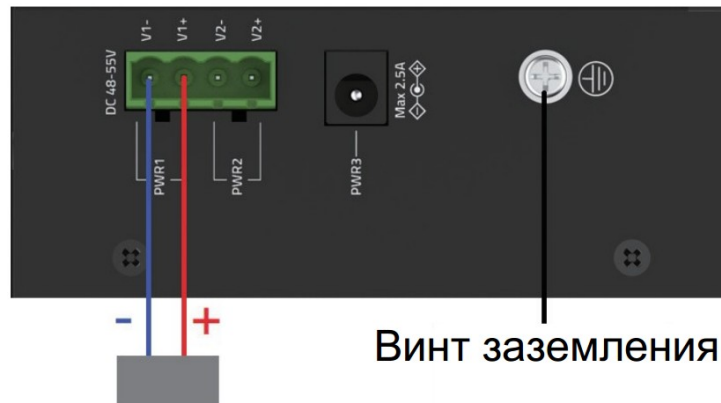
Подключите адаптер питания (не входит в комплект поставки) к соответствующему разъему на верхней панели коммутатора и к электрической розетке.

Технические характеристики

Аппаратное обеспечение	
Интерфейсы	5 портов 10/100Base-TX
Индикаторы	Power Link/Act (на порт)
Разъем питания	DC: клеммный блок для подключения до двух независимых источников питания ¹ (от 12 В до 55 В DC) Разъем для подключения адаптера питания ² (постоянный ток)
Корпус	Металлический корпус (стандарт IP40)
Установка	На DIN-рейку
Функционал	
Стандарты и функции	IEEE 802.3 10Base-T IEEE 802.3u 100Base-TX IEEE 802.3az Energy-Efficient Ethernet Автоматическое определение MDI/MDIX на всех портах
Дуплексный режим	Полу-/полный дуплекс для скорости 10/100 Мбит/с
Дополнительные функции	Экономия электроэнергии за счет определения статуса соединения
Производительность	
Коммутационная матрица	1 Гбит/с
Метод коммутации	Store-and-forward
Размер таблицы MAC-адресов	1К записей
Макс. скорость перенаправления 64-байтных пакетов	0,74 Mpps
Буфер пакетов	0,448 МБ
Jumbo-фрейм	1,5 КБ
Физические параметры	
Размеры (Д x Ш x В)	76,5 x 30 x 100 мм
Вес	0,27 кг
Условия эксплуатации	
Питание	Клеммный блок: DC 12-55 В / 0,2 А (с возможностью подключения до двух источников питания (не входят в комплект поставки)) Внешний адаптер питания (не входит в комплект поставки): - Выход: DC 12-55 В / 2,5 А
Макс. потребляемая мощность	1,45 Вт
Потребляемая мощность в режиме ожидания	1,03 Вт
Тепловыделение	1,45 Вт (4,95 БТЕ/час)

MTBF (часы)	Более 200 000 часов
Уровень шума	0 дБ
Защита от статического электричества	Поддержка защиты от статического электричества до 6 кВ на медных портах (стандарт IEC61000-4-5)
Система вентиляции	Пассивная
Температура	Рабочая: от -40 до 75 °C Хранения: от -40 до 85 °C
Влажность	При эксплуатации: от 5% до 95% без конденсата При хранении: от 5% до 95% без конденсата
Прочее	
Сертификаты	RoHS
Безопасность	cUL CB CE BSMI
EMI	CE Class A VCCI Class A FCC Class A IC BSMI RCM

¹ Источники питания DC не входят в комплект поставки.

² Адаптер питания не входит в комплект поставки.

Техническая поддержка

Обновления программного обеспечения и документация доступны на Интернет-сайте D-Link. D-Link предоставляет бесплатную поддержку для клиентов в течение гарантийного срока. Клиенты могут обратиться в группу технической поддержки D-Link по телефону или через Интернет.

Техническая поддержка компании D-Link работает в круглосуточном режиме ежедневно, кроме официальных праздничных дней. Звонок бесплатный по всей России.

Техническая поддержка D-Link:
8-800-700-5465

Техническая поддержка через Интернет:
<http://www.dlink.ru>
e-mail: support@dlink.ru

Изготовитель:
Д-Линк Корпорейшн, 11494, Тайвань, Тайбэй, Нэйху Дистрикт, Синху 3-Роуд, № 289

Уполномоченный представитель, импортер:
ООО “Д-Линк Трейд”
390010, г. Рязань, пр. Шабулина, д.16
Тел.: +7 (4912) 575-305

Адреса офисов:
Россия
Москва, Графский переулок, 14
Тел.: +7 (495) 744-00-99
e-mail: mail@dlink.ru

Беларусь
Мінск, пр-т Незалежнасці, 169
Тэл.: +375 (17) 218-13-65
e-mail: support@dlink.by

Қазақстан
Алматы, Құрманғазы к-сі, 143 үй
Тел.: +7 (727) 378-55-90
e-mail: almaty@dlink.ru



D-Link®

Версия 1.0 2026-02-05