

DPH-120SE

QUICK INSTALLATION GUIDE

Краткое
руководство по
установке



D-Link[®]

IP-телефон с 1 WAN-портом 10/100Base-TX с поддержкой PoE и 1 LAN-портом 10/100Base-TX

VOIP

D-Link®

Quick Installation Guide

This product can be set up using any current Web browser, i.e., Internet Explorer 6.0 or Netscape Navigator 7.0



DPH-120SE
VoIP Phone

Before You Begin

This product can be set up using the Keypad and a Web browser such as Internet Explorer.

If you purchased this product to make a VoIP call, you must have either an Ethernet-based Cable or a DSL modem with an active connection to the Internet.

Check Your Package Contents

These are the items included with your DPH-120SE IP Phone purchase:



DPH-120SE
VoIP Phone



Handset



Quick Installation Guide



Handset cord



Ethernet Cable



Warranty & Safety
Information

1

The Appearance of Product

Front view and keypad function:

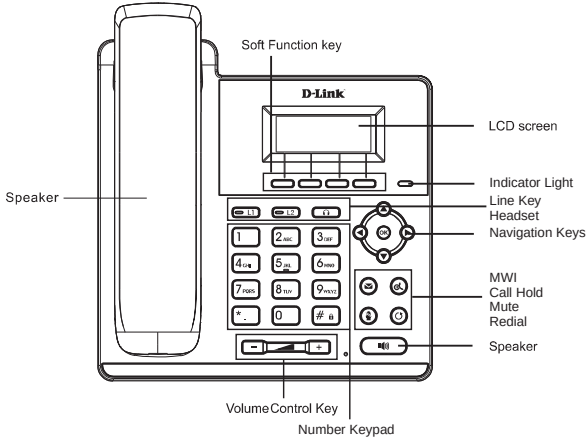

You can press these number keys one or more times to complete the corresponding input when you want to do some input on the LCD.

Key	Text Mode		Key	Text Mode	
	Normal(ABC)	Numeric(0-9)		Normal(ABC)	Numeric(0-9)
1		1	7 PQRS	PQRSpqrs	7
2 ABC	ABCabc	2	8 TUV	TUVtuv	8
3 DEF	DEFdef	3	9 WXYZ	WXYZwxyz	9
4 GHI	GHIghi	4	0		0
5 JKL	JKLjkl	5	* .	#@,.:/\$%& () < > [] ~ ! _ = + - ?	*
6 MNO	MNOmno	6	# #		#

2

Connecting IP Phone

Connect the IP Phone as shown by the following diagram:

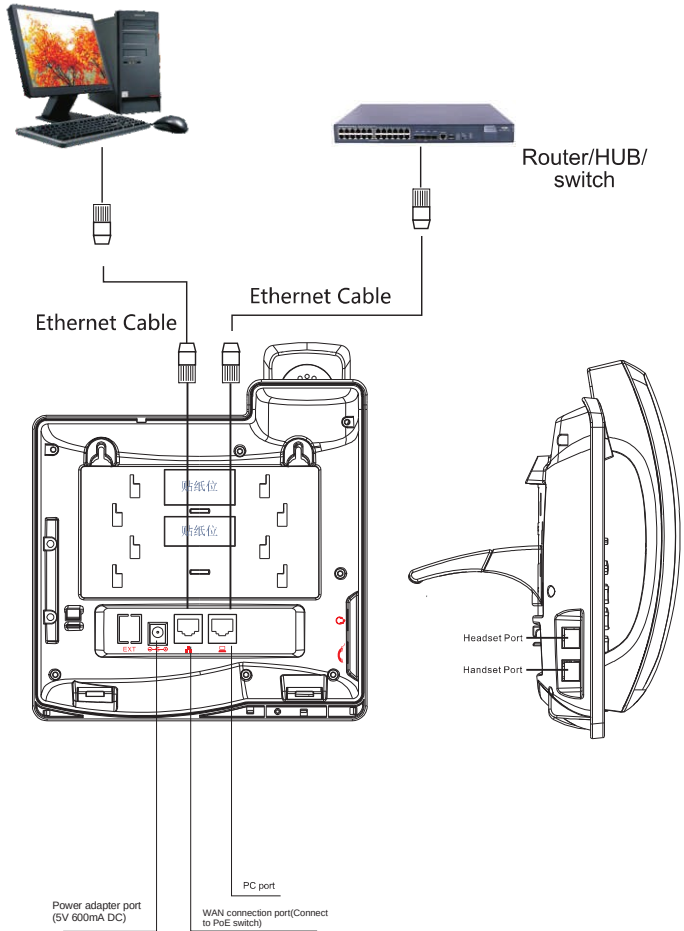

3

IP Phone Setup Menu(1)

Network mode Settings diagram:

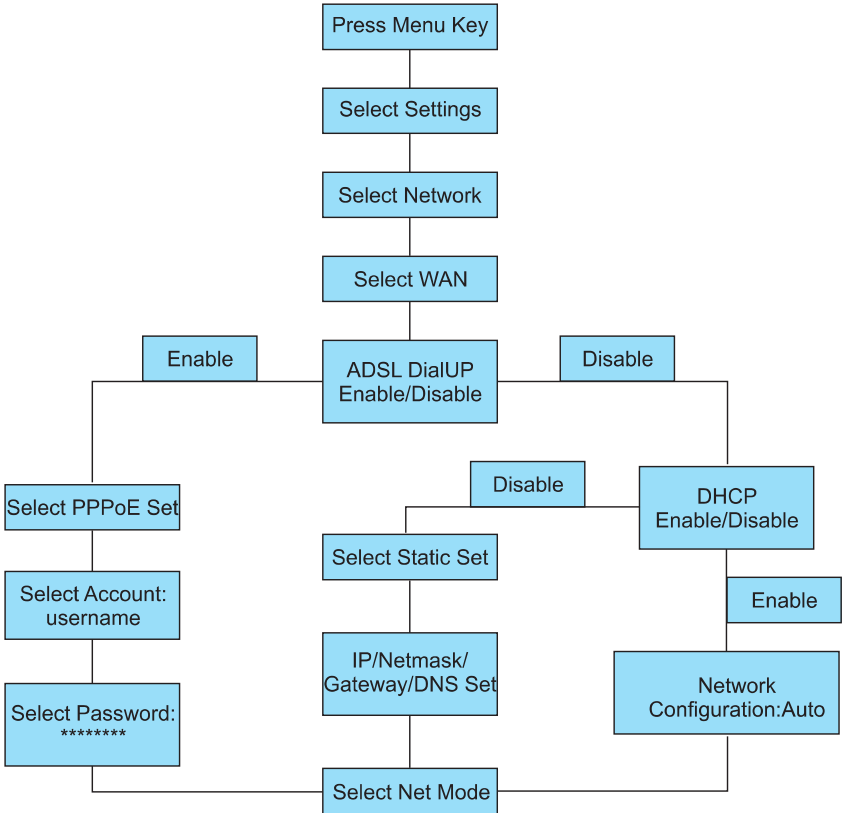

3

IP Phone Setup Menu (2)

The menu of phone Structure:

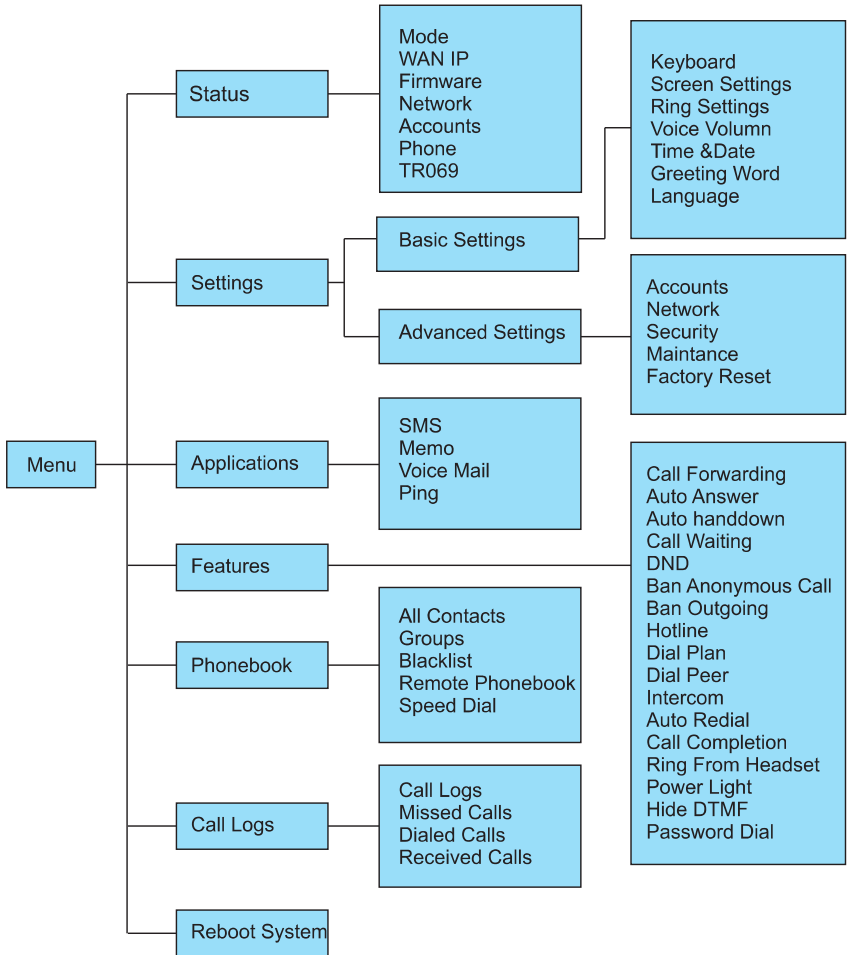

4

Web Login

The configuration menu of DPH-120S can be accessed using the convenient and user-friendly interface of a web browser.

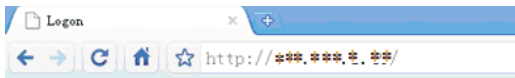

Open your web browser (ie. Internet Explorer, Firefox...).
Type in the IP address of the phone.

IP address is provided by your Internet Service Provider (ISP). If your ISP supports DHCP, you may obtain the IP address from your phone. Press “down” key to get IP address.

You can also login from LAN port through `http://192.168.10.1`

Enter Username and password;

The default Username and Password are “admin”.

Please see the following screen after login. Include BASIC, NETWORK, VOIP, PHONE, MAINTENANCE, SECURITY, LOGOUT, PHONE and so on.

D-Link

DPH-120S // BASIC NETWORK VOIP PHONE MAINTENANCE SECURITY LOGOUT

STATUS
WIZARD
CALL LOG
LANGUAGE

WAN

Connection Mode:	DHCP	
MAC Address:	00:ad:89:c6:00:5f	
IP Address:	192.168.3.232	
IP Gateway:	192.168.1.1	

LAN

IP Address:	192.169.10.1	
DHCP Service:	Enabled	
Bridge Mode:	Enabled	

Accounts

SIP Line 1:	232@192.168.1.2:5060	Registered
SIP Line 2:	@:5060	Unapplied

Network - PPPoE Setting

Select Network from the main menu.

Select PPPoE as network connection type if your ISP uses PPPoE. (Most DSL users use PPPoE.)

The screenshot shows the D-Link router's configuration interface. The top navigation bar includes 'D-Link', 'DPH-1208', and tabs for 'BASIC', 'NETWORK', 'VOIP', 'PHONE', 'MAINTENANCE', 'SECURITY', and 'LOGOUT'. The left sidebar lists menu items: 'WAN', 'LAN', 'QOS&VLAN', 'SERVICE PORT', 'DHCP SERVICE', and 'TIME&Date'. The main content area is titled 'WAN Status' and displays the following information:

Active IP Address:	192.168.3.232
Current Subnet Mask:	255.255.0.0
Current IP Gateway:	192.168.1.1
MAC Address:	00:a8:59:c6:00:5f
MAC Timestamp:	2012-09-11

Below this is the 'WAN Settings' section:

- Obtain DNS Server Automatically: Enabled (dropdown)
- Static IP: DHCP: PPPoE:
- Service Name:
- User:
- Password:
- Apply button

The '802.1X Settings' section is also visible:

- User:
- Password:
- Enable 802.1X:
- Apply button

Network - Static Setting

Select Static IP as network connection type if all Wide Area Network IP is provided to you by your ISP.

The screenshot shows the D-Link router's configuration interface for Static IP settings. The top navigation bar and left sidebar are identical to the PPPoE screenshot. The main content area is titled 'WAN Status' and displays the same information as above.

Below this is the 'WAN Settings' section:

- Obtain DNS Server Automatically: Enabled (dropdown)
- Static IP: DHCP: PPPoE:
- IP Address:
- Subnet Mask:
- IP Gateway:
- DNS Domain:
- Primary DNS:
- Secondary DNS:
- Apply button

The '802.1X Settings' section is also visible:

- User:
- Password:
- Enable 802.1X:
- Apply button

Network - DHCP Setting

Select DHCP as network connection type that allows the network administrator to distribute IP addresses when this IP Phone is plugged into a different place in the network.

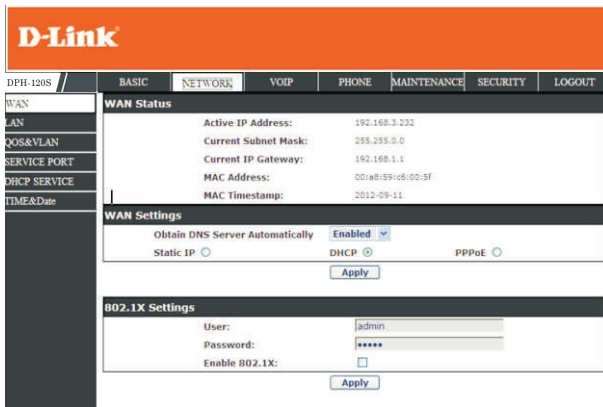

SIP Settings

Select SIP Settings from the main menu. The following fields with “ → ” are required. Then click Apply to register phone to SIP server.

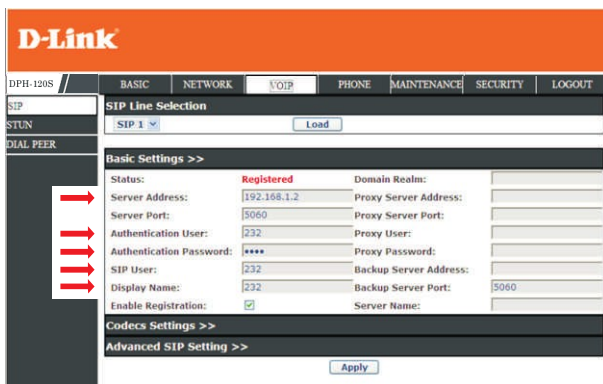

Server Address

Server Port

SIP Account Name

Password

Phone number

SIP server address

SIP server port number

Username for logging into the SIP server



Password for logging into the SIP server

SIP phone number

5

Make a phone call

IP Address:

1. Lift handset  or press **SPEAKER** button 
2. Dial IP address.



For example: dialing 192.168.0.1

1 9 2 * 1 6 8 * 0 * 1

3. Press  or wait until the timer expires to dial.

SIP Number:

Note: You have to register with SIP server to use SIP number.

1. Lift handset  or press **SPEAKER** button 
2. Dial SIP number.

For example: dialing 1866

1 8 6 6

3. Press  or wait until the timer expires.

Правила и условия безопасной эксплуатации

Внимательно прочитайте данный раздел перед установкой и подключением устройства. Убедитесь, что устройство, адаптер питания (при наличии) и кабели не имеют механических повреждений. Устройство должно быть использовано только по назначению, в соответствии с кратким руководством по установке.

Устройство предназначено для эксплуатации в сухом, чистом, незапыленном и хорошо проветриваемом помещении с нормальной влажностью, в стороне от мощных источников тепла. Не используйте его на улице и в местах с повышенной влажностью. Не размещайте на устройстве посторонние предметы. Вентиляционные отверстия устройства должны быть открыты. Температура окружающей среды в непосредственной близости от устройства и внутри его корпуса должна соответствовать рабочей температуре, указанной в технических характеристиках устройства.

Электропитание должно соответствовать параметрам электропитания, указанным в технических характеристиках устройства. При наличии адаптера питания в комплекте поставки устройства, используйте только данный адаптер. Не включайте адаптер питания, если его корпус или кабель повреждены. Подключайте адаптер питания только к исправным розеткам с параметрами, указанными на адаптере питания. Для подключения необходима установка легкодоступной розетки вблизи оборудования.

Не вскрывайте корпус устройства! Перед очисткой устройства от загрязнений и пыли отключите питание устройства. Удаляйте пыль с помощью влажной салфетки. Не используйте жидкие/аэрозольные очистители или магнитные/статические устройства для очистки. Избегайте попадания влаги в устройство и адаптер питания. Устройство должно также быть заземлено, если это предусмотрено конструкцией корпуса или вилки на кабеле питания.

Срок службы устройства - 2 года.

Гарантийный период исчисляется с момента приобретения устройства у официального дилера на территории России и стран СНГ и составляет один год.

Вне зависимости от даты продажи гарантийный срок не может превышать 2 года с даты производства изделия, которая определяется по 6 (год) и 7 (месяц) цифрам серийного номера, указанного на наклейке с техническими данными.

Год: С - 2012, D - 2013, E - 2014, F - 2015, G - 2016, H - 2017, I - 2018, J - 2019, O - 2020, 1 - 2021, 2 - 2022.

Месяц: 1 - январь, 2 - февраль, ..., 9 - сентябрь, A - октябрь, B - ноябрь, C - декабрь.

При обнаружении неисправности устройства обратитесь в сервисный центр или группу технической поддержки D-Link.

Краткое руководство по установке

Это устройство может быть настроено с помощью web-браузера, такого как Internet Explorer 6.0 или Netscape Navigator 7.0.



DPH-120SE
VoIP-телефон

Перед началом работы

Это устройство может быть настроено с помощью клавиатуры и web-браузера, такого как Internet Explorer.

Для совершения VoIP-звонков необходим кабельный Ethernet- или DSL-модем для подключения к Интернет.

Проверьте содержимое комплекта поставки

В комплект поставки IP-телефона DPH-120SE входит следующее:



DPH-120SE
VoIP-телефон



Телефонная
трубка



Краткое руководство
по установке



Телефонный
шнур



Кабель Ethernet



Гарантия и
информация по
безопасности

1

Внешний вид устройства

Вид передней панели и функции клавиш:



Клавиатура телефона поддерживает ввод информации в текстовом и цифровом формате, что может использоваться, например, для ввода идентификатора и пароля ADSL-провайдера и создания записей телефонной книги.

Клавиша	Режим ввода текста			Режим ввода текста	
	Текстовый (ABC)	Цифровой (0-9)		Текстовый (ABC)	Цифровой (0-9)
1		1	7 PORS	PQRSpqrs	7
2 ABC	ABCabc	2	8 TUV	TUVtuv	8
3 DEF	DEFdef	3	9 WXYZ	WXYZwxyz	9
4 GHI	GHIghi	4	0		0
5 JKL	JKLjkl	5	* .	#@.,:/\$%& ()<>[~!_=-+~?	*
6 MNO	MNOmno	6	# a		#

2

Подключение IP-телефона

Подключите IP-телефон так, как показано на следующей схеме:

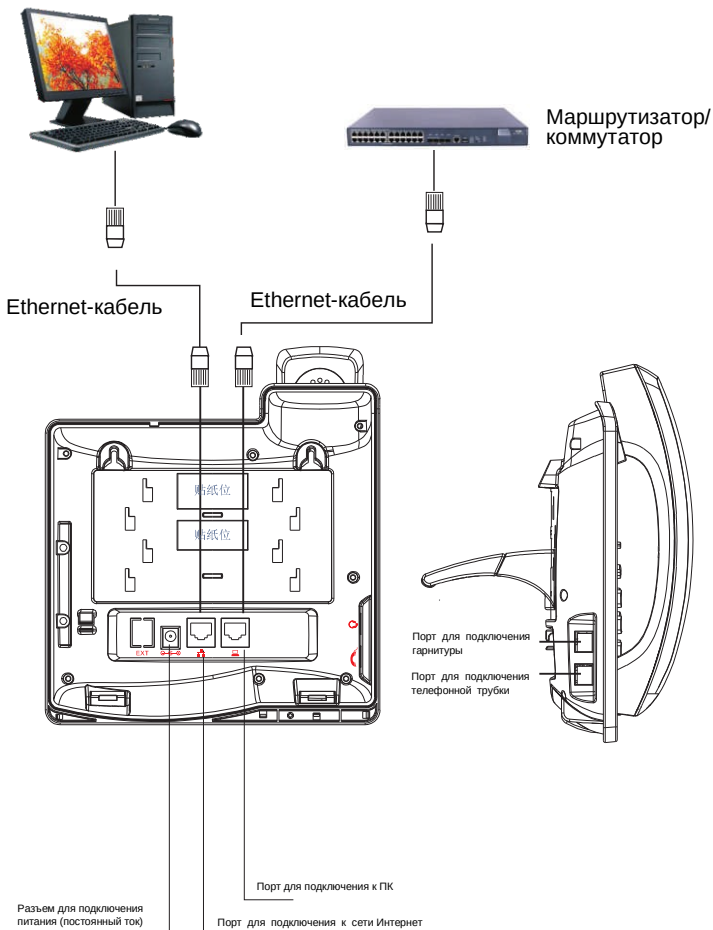

3

Меню установки IP-телефона(1)

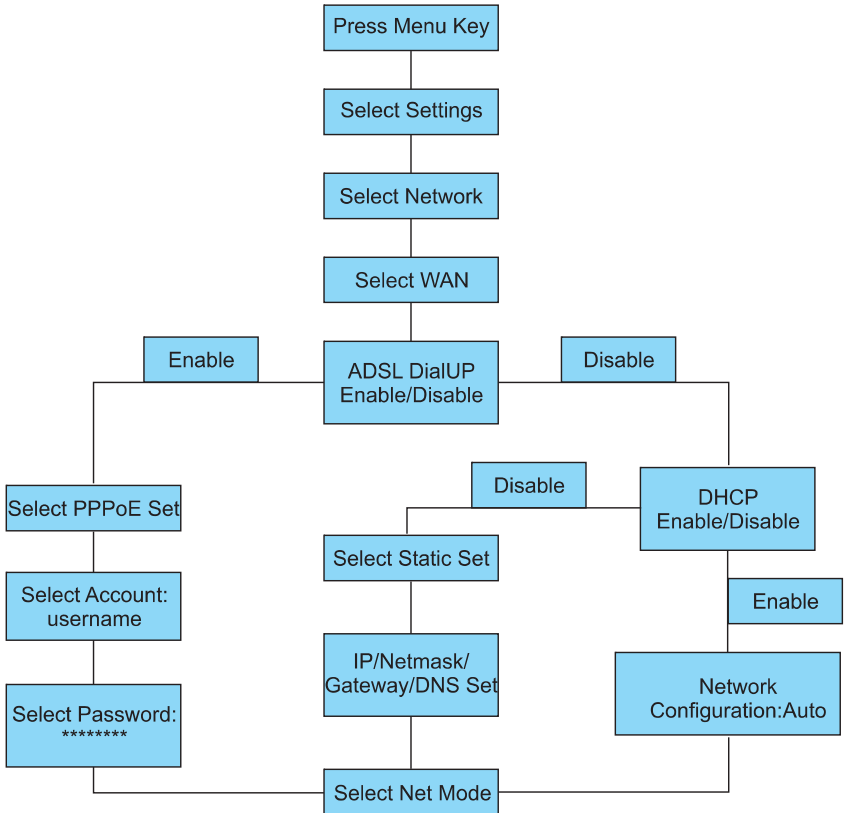

3

Меню установки IP-телефона(2)

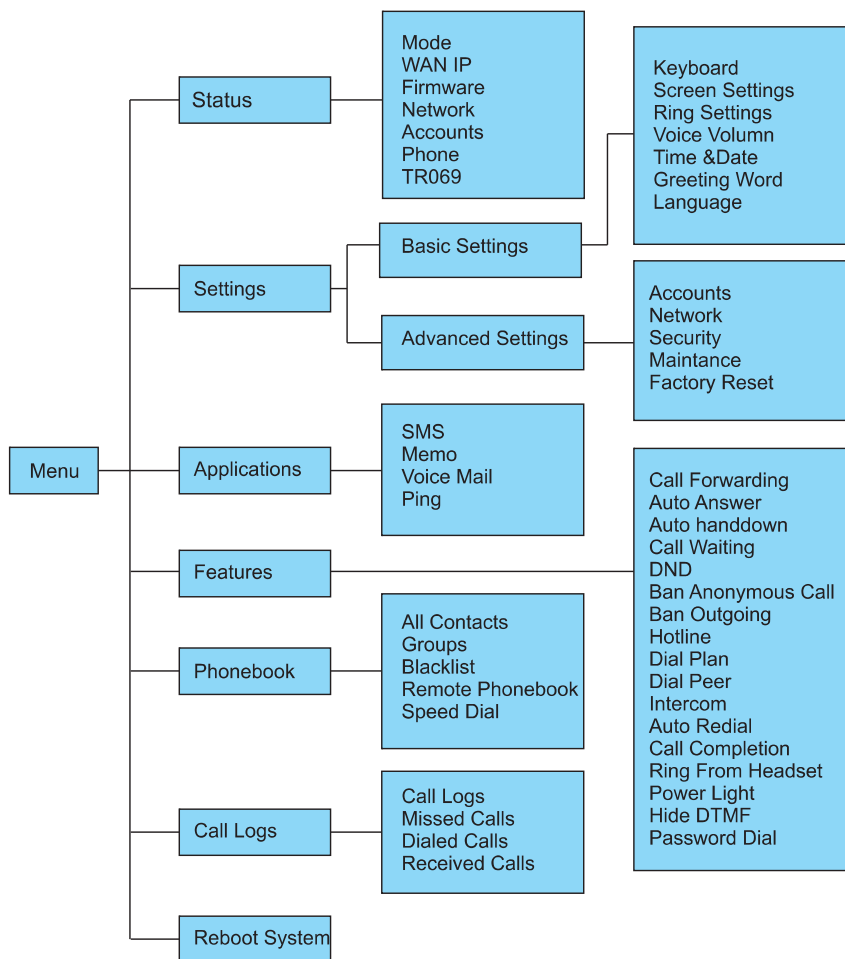

4

Регистрация в web-интерфейсе

Доступ к меню конфигурации DPH-120SE можно получить с помощью пользовательского web-интерфейса.



Откройте web-браузер (например, Internet Explorer, Firefox) и введите IP-адрес телефона.

IP-адрес предоставляется провайдером или администратором сети. Если провайдер использует протокол DHCP, телефон получит IP-адрес автоматически. Нажмите клавишу «down» для просмотра IP-адреса. Также можно войти в систему через порт LAN: http://192.168.10.1

User:
Password:
Language: English

Введите имя пользователя: «admin» и пароль «admin». После авторизации появится следующий экран, который включает настройки BASIC, NETWORK, VOIP, PHONE и т.д.

D-Link

DPH-120S // BASIC NETWORK VOIP PHONE MAINTENANCE SECURITY LOGOUT

STATUS
WIZARD
CALL LOG
LANGUAGE

WAN		
Connection Mode:	DHCP	
MAC Address:	00:a8:59:c6:00:5f	
IP Address:	192.168.3.232	
IP Gateway:	192.168.1.1	
LAN		
IP Address:	192.169.10.1	
DHCP Service:	Enabled	
Bridge Mode:	Enabled	
Accounts		
SIP Line 1:	232@192.168.1.2:5060	Registered
SIP Line 2:	@:5060	Unapplied

Network - Настройка PPPoE

Выберите Network из главного меню.

Выберите PPPoE в качестве типа сетевого соединения, если провайдер использует PPPoE (большинство DSL-пользователей использует PPPoE).

The screenshot shows the D-Link router's configuration interface. The 'NETWORK' tab is selected. The 'WAN Status' section displays the following information:

Active IP Address:	192.168.3.232
Current Subnet Mask:	255.255.0.0
Current IP Gateway:	192.168.1.1
MAC Address:	00:a8:59:c6:00:5f
MAC Timestamp:	2012-09-11

The 'WAN Settings' section is configured for PPPoE:

- Obtain DNS Server Automatically: Enabled
- Static IP: DHCP: PPPoE:
- Service Name: ANY
- User: user123
- Password: *****

An 'Apply' button is located below the settings.

The '802.1X Settings' section is also visible:

- User: admin
- Password: *****
- Enable 802.1X:

An 'Apply' button is located below these settings.

Network - Статический IP

Выберите Static в качестве типа сетевого соединения, если провайдер предоставил статический IP-адрес.

The screenshot shows the D-Link router's configuration interface. The 'NETWORK' tab is selected. The 'WAN Status' section displays the following information:

Active IP Address:	192.168.3.232
Current Subnet Mask:	255.255.0.0
Current IP Gateway:	192.168.1.1
MAC Address:	00:a8:59:c6:00:5f
MAC Timestamp:	2012-09-11

The 'WAN Settings' section is configured for Static IP:

- Obtain DNS Server Automatically: Enabled
- Static IP: DHCP: PPPoE:
- IP Address: 192.168.1.179
- Subnet Mask: 255.255.255.0
- IP Gateway: 192.168.1.1
- DNS Domain:
- Primary DNS: 202.96.134.133
- Secondary DNS: 202.96.128.68

An 'Apply' button is located below the settings.

The '802.1X Settings' section is also visible:

- User: admin
- Password: *****
- Enable 802.1X:

An 'Apply' button is located below these settings.

Network - Настройки DHCP

Выберите DHCP в качестве типа сетевого соединения, если провайдер использует данный тип соединения. DHCP позволяет автоматически получить IP-адрес при подключении телефона к сети.

D-Link

DPH-120S // BASIC NETWORK VOIP PHONE MAINTENANCE SECURITY LOGOUT

WAN

WAN Status

Active IP Address: 192.168.3.232
Current Subnet Mask: 255.255.0.0
Current IP Gateway: 192.168.1.1
MAC Address: 00:a8:59:c6:00:5f
MAC Timestamp: 2012-09-11

WAN Settings

Obtain DNS Server Automatically: Enabled
Static IP: DHCP: PPPoE:
Apply

802.1X Settings

User: admin
Password: ****
Enable 802.1X:
Apply

Настройка SIP

Выберите SIP Settings из главного меню. Необходимо заполнить поля, отмеченные стрелкой « → ». Затем нажмите на Apply для регистрации телефона на SIP-сервере.

D-Link

DPH-120S // BASIC NETWORK VOIP PHONE MAINTENANCE SECURITY LOGOUT

SIP

SIP Line Selection

SIP 1 Load

Basic Settings >>

Status: Registered Domain Realm:
Server Address: 192.168.1.2 Proxy Server Address:
Server Port: 5060 Proxy Server Port:
Authentication User: 232 Proxy User:
Authentication Password: **** Proxy Password:
SIP User: 232 Backup Server Address:
Display Name: 232 Backup Server Port: 5060
Enable Registration: Server Name:
Codex Settings >>
Advanced SIP Setting >>
Apply

Server Address
Server Port
SIP Account Name
Password
Phone number

IP-адрес SIP-сервера
Номер порта SIP-сервера
Имя пользователя для регистрации на SIP-сервере
Пароль для регистрации на SIP-сервере
Номер телефона SIP

5

Совершение телефонных звонков

IP-адрес :

1. Поднимите телефонную трубку  или нажмите кнопку **SPEAKER** 
2. Наберите IP-адрес.
Например : наберите 192.168.0.1

3. Нажмите  или ждите, пока не истечет время набора.

Номер SIP :

Примечание : Необходимо зарегистрироваться на SIP-сервере для использования номера SIP.

1. Поднимите телефонную трубку  или нажмите кнопку **SPEAKER** 
2. Наберите номер SIP.
Например : наберите 1866

3. Нажмите  или ждите, пока не истечет время набора.

Технические характеристики

Функции телефона

- Vxworks OS
- Поддержка SIP2.0 (RFC3261)
- Поддержка 2 серверов SIP и резервных прокси-серверов SIP
- Поддержка SIP UDP / TCP/ TLS
- Поддержка домена SIP, аутентификации SIP (нет, основная, MD5), имени сервера DNS, Peer to Peer / IP Call

Дисплей

- ЖК-дисплей с точечной матрицей
- Разрешение дисплея: 128 x 48

Голосовые функции

- HD voice: телефонная трубка HD
- Кодеки: G.711A/u, G.7231 high/low, G.729AB, G.722, G.726-32
- DTMF: In-band, RFC 2833 и SIP INFO
- Громкая связь с акустическим эхоподавлением
- VAD (Обнаружение голосовой активности)
- CNG (Генерация комфортного шума)
- Подавление фонового шума
- Адаптивный jitter-буффер
- Маскирование потери пакетов
- SRTP
- Режим отключения звука

Расширенные функции

- Переадресация звонков (занято, нет ответа, безусловная)
- Перевод звонка (сопровожаемый, несопровожаемый, полусопровожаемый)
- Удержание вызова
- Ожидание вызова
- Трехсторонняя конференция
- Список BLF
- Присоединение (Join call)
- Подбор вызова
- Паркинг звонков
- Повторный набор
- Обратный вызов
- Завершение вызова
- Функция Hot desking
- Автоматический повторный набор
- Предварительный набор
- Передача SIP-сообщений, MWI
- Гибкий план набора номера
- Функция запрета для исходящих вызовов
- Функция «не беспокоить»
- Автоответ
- Отображение идентификатора звонящего
- CLIR (отклоняет анонимные звонки)
- CLIP (для совершения анонимных звонков)
- Набор номера без регистрации
- Журнал звонков: 300 пропущенных вызовов, 300 входящих вызовов, 300 исходящих вызовов
- Телефонная книга: 500 записей
- Сокращенный набор
- Функции Hot-line, Warm-line
- Отклонение вызова
- Черный список/белый список
- Интерком
- Набор с паролем, DTMF hidden
- Action URL/ active URI
- Настройка голосового кодека для каждой SIP-линии
- Multicast пейджинг
- Удаленная телефонная книга (LDAP, XML)

- Набор номера с Web-страницы
- Блокировка клавиатуры, экстренный вызов

Функции сети/безопасности

- WAN / LAN: порты 10/100Base-TX
- Режим маршрутизатора и моста
- PPPoE для xDSL
- 802.3af PoE
- VLAN: Voice VLAN/Data VLAN
- 802.1X
- NAT (NAPT)
- NAT Travers:STUN
- DHCP-клиент на WAN/ DHCP-сервер на LAN
- Основной DNS-сервер и альтернативный DNS-сервер
- NAT Travers:STUN
- DHCP-клиент на WAN/ DHCP-сервер на LAN
- Основной DNS-сервер и альтернативный DNS-сервер
- DNS Relay
- SNTP-клиент
- Межсетевой экран и DMZ
- Ограничение доступа к Web-интерфейсу
- VPN (L2TP)
- ping, Trace route, telnet

Настройка и техническое обслуживание

- Управление через Web-интерфейс, telnet и меню ЖК-дисплея
- Управление с разными правами доступа
- Восстановление ПО и сброс к заводским настройкам
- Обновление ПО через HTTP, HTTPS, FTP, TFTP
- DHCP option66 и пользовательская опция для auto provisioning
- Auto Provisioning для обновления файла конфигурации с шифрованием AES
- TR-069 и Syslog

Физические параметры

- Питание:
 - Питание по кабелю Ethernet (PoE) 802.3af
 - Адаптер питания (не входит в комплект поставки):
 - Выход: 5 В постоянного тока 600 мА
- Порт WAN 10/100Base-TX с поддержкой PoE для подключения к сети Интернет
- Порт LAN 10/100Base-TX для подключения к ПК
- Наушники: RJ-9
- Потребляемая мощность:
 - Типичная: 1,2 Вт - 1,9 Вт (в режиме ожидания);
 - Максимальная: 2,4 Вт - 3,5 Вт (во время разговора)
- Разрешение дисплея: 128 x 48 пикселей
- Рабочая температура: от 0 до 40 °C
- Влажность при эксплуатации: от 10% до 65%
- Вес: 0,98 кг
- Размеры: 191,8 x 155,7 x 179,2 мм

ТЕХНИЧЕСКАЯ ПОДДЕРЖКА

Обновления программного обеспечения и документация доступны на Интернет-сайте D-Link. D-Link предоставляет бесплатную поддержку для клиентов в течение гарантийного срока. Клиенты могут обратиться в группу технической поддержки D-Link по телефону или через Интернет.

Техническая поддержка компании D-Link работает в круглосуточном режиме ежедневно, кроме официальных праздничных дней. Звонок бесплатный по всей России.

Техническая поддержка D-Link:

8-800-700-5465

Техническая поддержка через Интернет:

<http://www.dlink.ru>

e-mail: support@dlink.ru

Изготовитель:

Д-Линк Корпорейшн, 11494, Тайвань, Тайбэй, Нэйху Дистрикт, Синху 3-Роуд, № 289

Уполномоченный представитель, импортер:

ООО "Д-Линк Трейд"

390043, г. Рязань, пр. Шабулина, д.16

Тел.: +7 (4912) 575-305

ОФИСЫ

Россия

Москва, Графский переулок, 14

Тел. : +7 (495) 744-00-99

E-mail: mail@dlink.ru

Україна

Київ, вул. Межигірська, 87-А

Тел.: +38 (044) 545-64-40

E-mail: ua@dlink.ua

Moldova

Chisinau; str.C.Negruzzi-8

Tel: +373 (22) 80-81-07

E-mail: info@dlink.md

Беларусь

Мінск, пр-т Незалежнасці, 169

Тэл.: +375 (17) 218-13-65

E-mail: support@dlink.by

Қазақстан

Алматы, Құрманғазы к-сі, 143 үй

Тел.: +7 (727) 378-55-90

E-mail: almaty@dlink.ru

Հայաստան

Երևան, Դավթաշեն 3-րդ

թաղամաս, 23/5

Հեռ.՝ +374 (10) 39-86-67

Էլ. փոստ՝ info@dlink.am

Lietuva

Vilnius, Žirmūnų 139-303

Tel.: +370 (5) 236-36-29

E-mail: info@dlink.lt

Eesti

E-mail: info@dlink.ee

Türkiye

Uphill Towers Residence A/99

Ataşehir /İSTANBUL

Tel: +90 (216) 492-99-99

Email: info.tr@dlink.com.tr

לארשי

20 סימיושגמה ר'ח

וולטמ תירק

חוקת חתפ

072-2575555

support@dlink.co.il

